

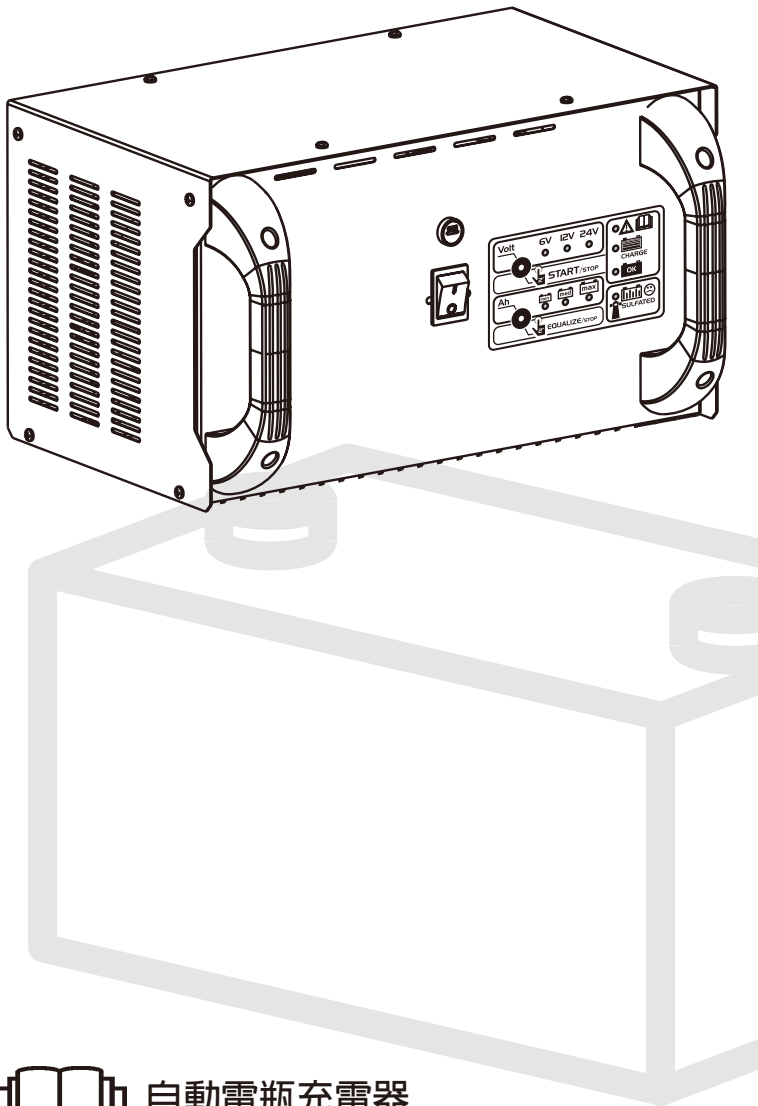

6V / 12V / 24V  
自動電瓶充電器



使用說明手冊



自動電瓶充電器  
產品使用說明手冊



充電前請謹慎閱讀本說明手冊，以及您  
將要充電之電瓶與車輛之使用說明。

警告與概述	Page 3
充電器介面	Page 5
充電器連接	Page 6
為電瓶充電	Page 7
去硫化功能 / 均充功能	Page 8
[ 安全充電功能 ]	Page 9
故障排除	Page 9
售後服務	Page 10
保固條款	Page 10

圖 1

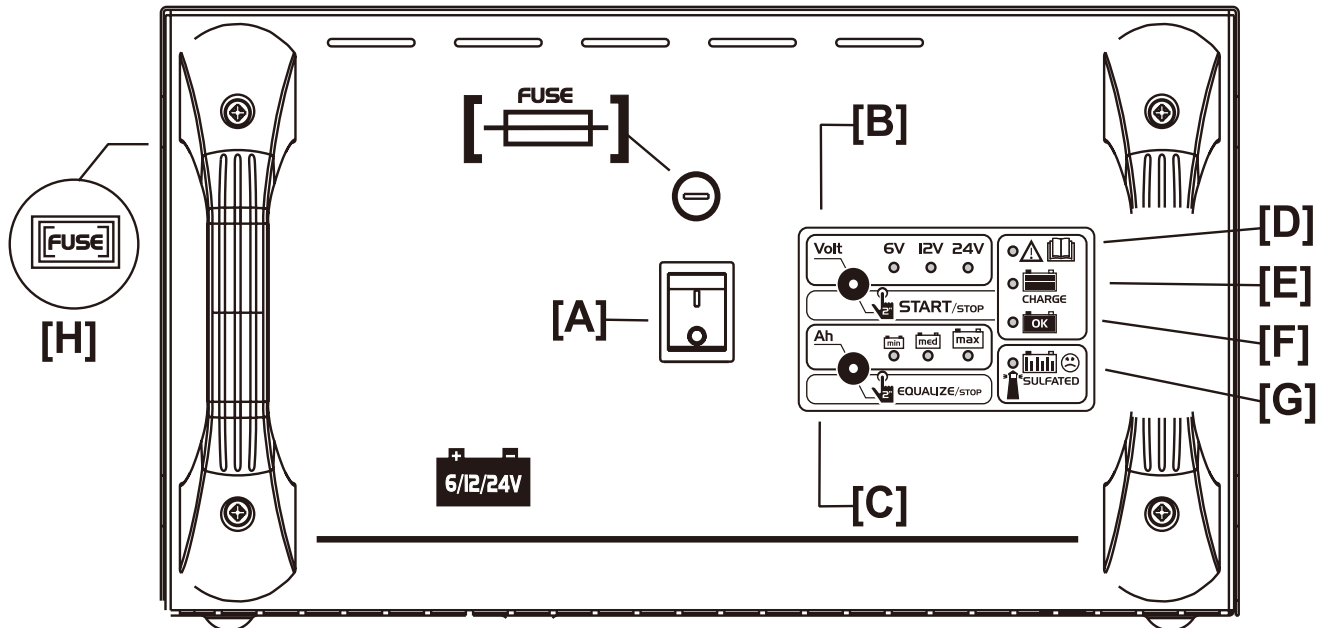

- A) ON/OFF 開關
- B) 6/12/24 V電壓選擇鍵  
[ 長按2秒 ] 開始/暫停充電  
[ 長按5秒 ] 關閉“安全充電”功能
- C) 輸出電流調整 [ 充電電流 ]  
[ 長按2秒 ] 去硫化 / 選擇使用均充程序
- D) 充電異常顯示LED
- E) 充電步驟
- F) 充電步驟
- G) 去硫化 / 均充程序中
- H) 輸出保險絲

圖 2

電瓶容量與適用充電電流(安培)

	Min	Med	Max
充電電流(Amp)	7,0	15,0	25,0
電瓶容量(Ah)	30 > 130	60 > 260	120 > 450



圖 3



圖 4

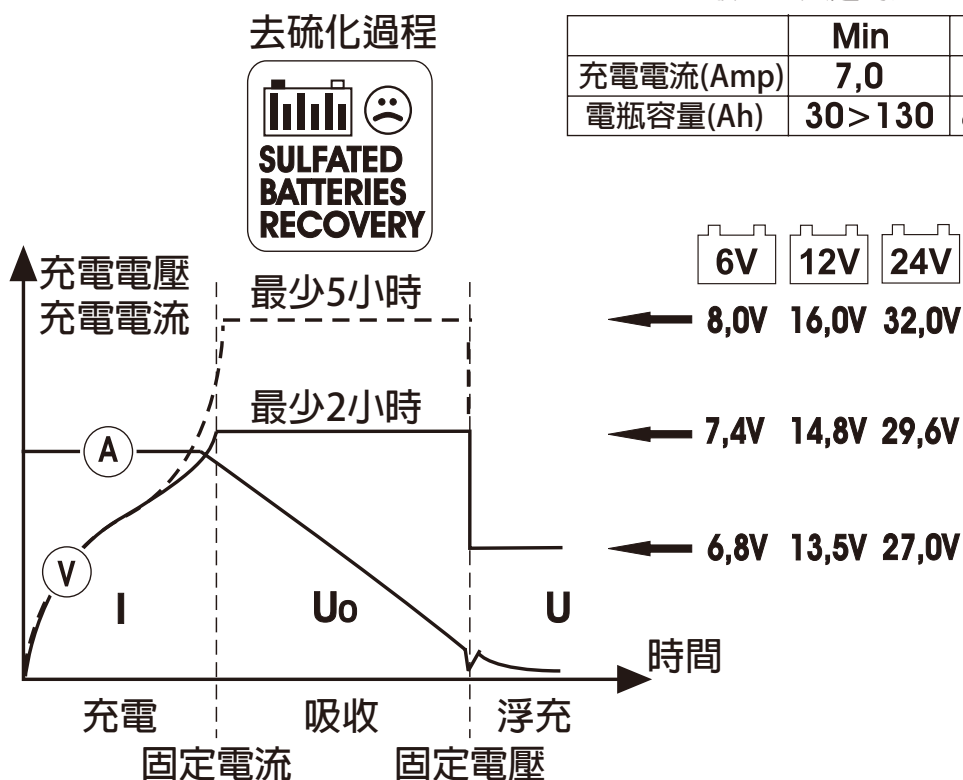

電子設備回收處置：該符號表示應將電子設備廢棄物另行分類。當使用者希望丟棄該產品時，不得將其作為（未分類的）可燃性垃圾進行處理，而應發送到經過適當授權的回收設施中、本產品國內代理商、或是交由合格認證的供應商處理。

## 警告與概述

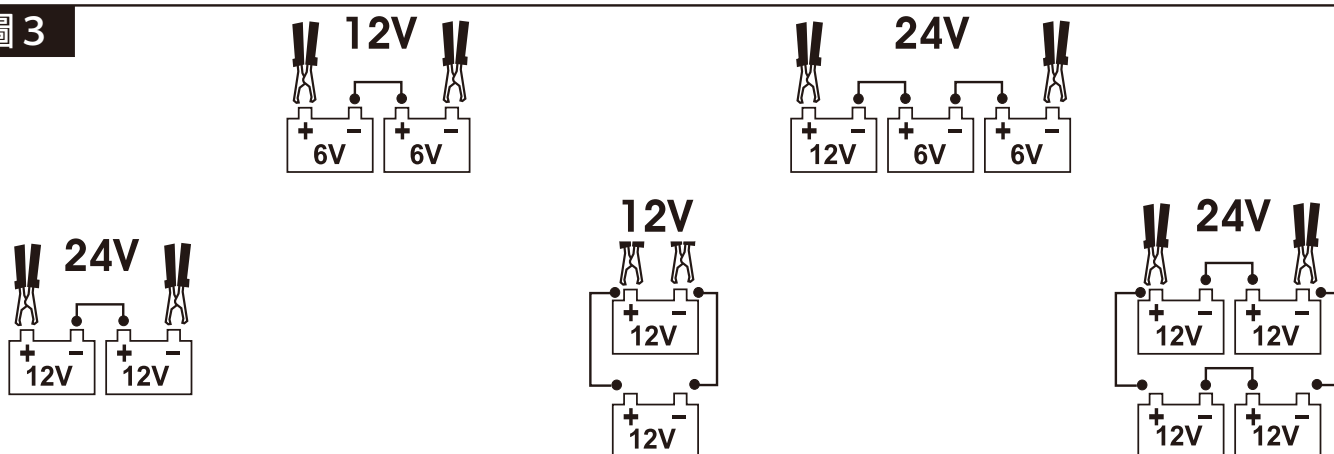
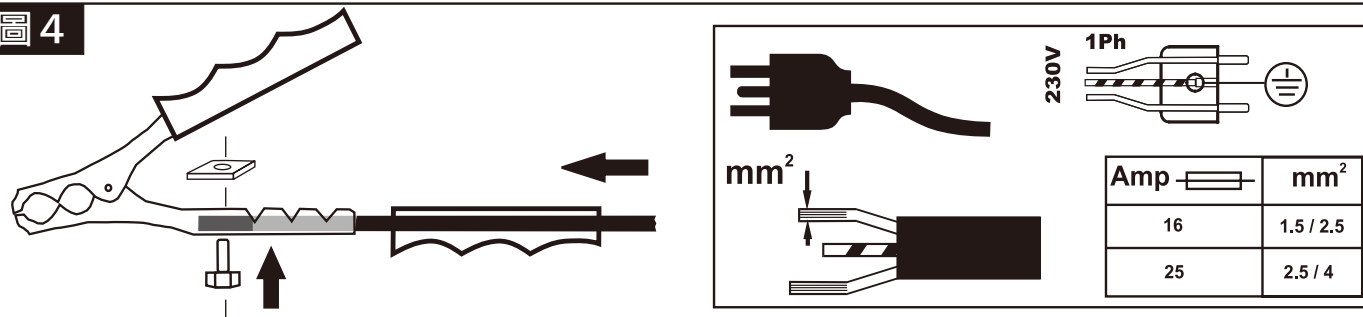
如果接受了充足的監督或指示之下，則本設備便可以由八歲以上的兒童以及肢體、知覺或精神能力較弱或缺乏經驗和知識的人員使用。

請以安全的方式使用本設備，並充份了解所涉及的危險。兒童不得隨意玩耍本產品，並不得在沒有監督的情況下進行清潔和維護本產品。

本電池充電器只能用於為以下類型的鉛酸電池充電：

- 加水電池：內部裝有電解液之密封電池。
- MF免維護或維護需求度低電池
- AGM電池
- GEL [ 膠體 ] 電池

■切勿嘗試對無法充電的電池或未指示的其他類型的電池進行充電。

■請不要為被低溫凍結的電池充電，可能導致爆炸。



儘適用於室內環境



警告：爆炸性氣體

電池在正常運行期間會產生爆炸性氣體，在充電過程中甚至會產生更多的爆炸性氣體。



警告：請遠離熱源及火花

■電池充電器內部具有諸如開關和繼電器之類的可能會產生火花的組件。

如果在車庫或類似的其他地方使用本產品，請將其放置在距離電池足夠遠的位置；

不應在車輛內或發動機艙內使用本產品。

■為避免產生火花，請確保在給電池充電時，夾子不會從電池端子上脫落。

■絕不要讓充電夾線正負極互相連接。

■將夾子連接到電池時，嚴禁正負極反接。



請確認在連接電池/移除電池連接前，先將電源插頭從插座上拔除。



充電期間提供足夠的通風

■全程佩戴側面封閉的護目鏡，防酸安全手套和防酸衣服。



■切勿在電纜損壞的情況下使用充電器，也不要將充電器受到撞擊或損壞時使用本充電器。



■切勿拆解本充電器：請將其帶到授權的服務中心。

■維修更換電源線請找認證授權的供應商及店家。

■請勿將充電器擺放在可燃性材質之平台上。

■請勿將本充電器擺放在潮濕或有水的空間環境中。

■將充電器放置在通風良好的位置；切勿用其他物品蓋住它或將其封閉在容器或密閉的架子內。



組裝與電器連接線 [ 圖4 ]

➤將包裝中包含的零件取出。

➤確保電線上有適合設備最大輸入的保險絲或自動斷路器。

■該設備只能連接到帶“中性”接地線的電源系統。

➤電源插頭：如果設備沒有插頭，請將合適的標準插頭連接到電源電纜（1Ph為2P + E）。

# 充電器介面

控制與燈號 [ 圖1 ]

A) ON/OFF 開關

B) 6/12/24 V電壓選擇鍵

[ 長按2秒 ] 開始/暫停充電

[ 長按5秒 ] 關閉”安全充電”功能

C) 輸出電流調整 [ 充電電流 ]

[ 長按2秒 ] 去硫化 / 選擇使用均充程序

D) 充電異常顯示LED

E) 充電步驟

F) 充電步驟

G) 去硫化 / 均充程序中

H) 輸出保險絲

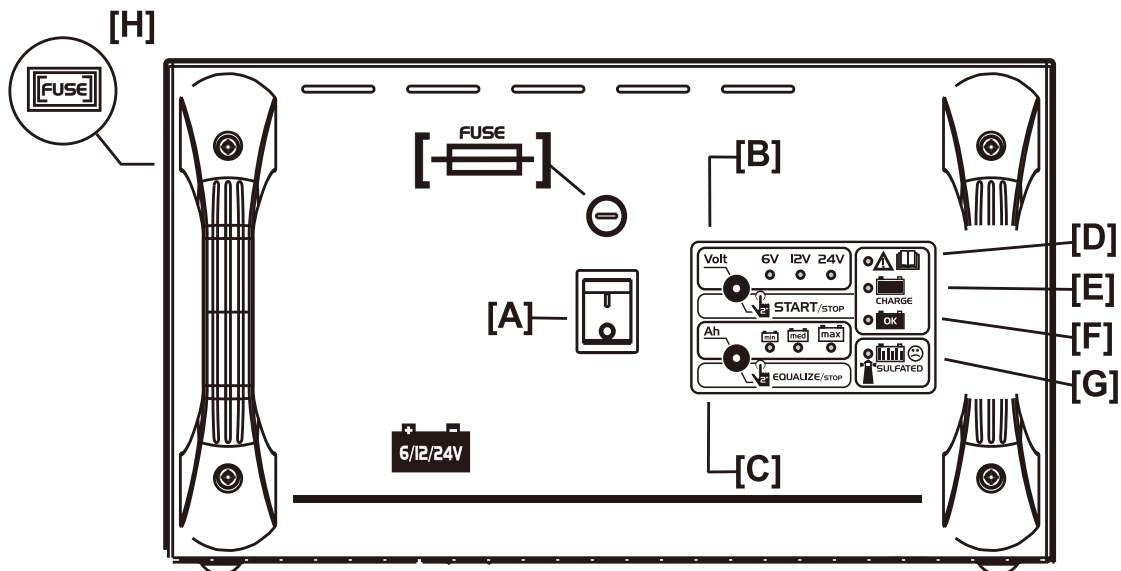

## 充電器連接



在開始使用本充電器充電之前，請先確認選擇了正確的充電電壓。

錯誤的充電電壓除了會損壞電池，也會威脅到人身安全。



為了保護車輛上的電子組件，在為電池充電或使用快速啟動程序之前，

請仔細閱讀汽車製造商和電池製造商的說明。

- 將紅色的充電夾連接至電池正極 (+)，將黑色的充電夾 (-) 連接至電池負極。
- 如果將電池安裝在汽車上，請先將夾子連接到未連接到車身的電池端子。  
然後，在遠離電池和油管的位置將第二個夾子連接到車身。
- 將插頭插入插座開始充電。
- 欲結束充電：首先中斷電源，之後再將負極 (-) 與正極 (+) 夾線從車體或電瓶負極端子上拔除。



# 為電瓶充電

本自動充電器內建特色三階段充電模式IUoU [ 圖 2 ]。本功能可以確保您在長時間充電時的安全性，不必在旁邊監視充電過程。

➤ 將開關 [ 圖 1 - A ] 切換到ON

■ LED [ F ] 閃爍，[ Ah ] 與 [ Volt ] LED燈號可以顯示您前次使用的設定。

➤ 使用 [ B ] 按鍵選擇將要充電的電瓶之電壓。

➤ 使用 [ C ] 按鍵選擇將要充電的電瓶之容量。

➤ 長按 [ B ] 鍵兩秒即可開始充電。

■ 充電器運行電瓶測試（只要測試持續進行，LED [ E ] 就會閃爍，然後一直亮著直到電瓶充滿電）。

如果測試結束後LED [ G ] 閃爍，則表示電瓶已完全放電，並且開始了硫化程序。

在這種情況下，建議運行去硫化/均衡充電程序。

如果用戶未運行脫硫/均衡程序，則繼續以一般程序進行充電。

■ 充電完成後，LED [ E ] 熄滅，LED [ F ] 亮起，

表示充電過程已結束，並且電瓶充電器處於 [ 浮動充電 ] 步驟。

➤ 長按兩秒鐘，即可立即停止充電。

❗ 電池充電吸收的充電電流取決於電瓶本身的狀態。

根據電瓶的規格型號，請選擇最接近電池充電容量10%的充電電流。

例如，對於容量40 Ah的電瓶，採4A的充電電流。

確保電池容量 [ Ah ] 不小於電池充電器 [ C-Min ] 上指示的容量。

■ 同時為多個電池充電 [ 圖 3 ]

顯然，充電時間與被充電電池的容量之和成比例增加。

請勿同時對不同類型的電池，不同容量（Ah）或不同充電水平的電池充電。

# 去硫化功能/均充功能

請勿在電機系統內使用去硫化或是均充功能：使用本功能充電前請先將電瓶自車輛/機器中取出。

➤長按 [ C ] 鍵兩秒，可以切換去硫化和均充程序LED [ G ] 恆亮。這個階段可以持續5至48小時。

■若本程序結束，LED [ G ] 熄滅而LED [ F ] 亮起，此時去硫化程序結束，該電瓶已復原修護完成。

■若本程序結束，LED [ G ] 閃爍且其他LED燈號都熄滅，表示該電瓶仍在硫化狀態中且無法復原。

① 充電過程開始後，按住 [ C ] 按鈕2秒鐘，即可從標準充電模式切換至脫硫/均衡模式，反之亦然。



1. 連接硫化之電池，並連接電源後，開啟電源開關；  
選擇電壓並長按 [ START ] 鍵兩秒即開始充電。



2. 開始充電時，  
右方 [ CHARGE ] 之LED燈號即亮起。



3. 長按 [ EQUALIZE ] 鍵兩秒，  
可進入去硫化/均充程序。



4. 若成功進入脈充/均充修護模式，  
LED [ SULFATED ] 恆亮。  
這個階段可以持續5至48小時。

## [ 安全充電 ] 功能

保護車輛電子設備的安全裝置（過電壓限制器）在所有充電階段都是保持啟動狀態。在特殊情況下，用戶可能需要關閉該安全裝置。

- 要關閉此安全裝置，請按住按鈕 [ B ] 5 秒鐘。  
LED [ Volt ] 閃爍。

## 故障排除

### ■ LED [ D ] 閃爍

- 充電器已連接電瓶，但正負極接反
- 充電夾線短路

### ■ LED [ D ] 與 LED [ E ] 同步閃爍

- 保險絲跳閘；充電會自動重新開始

### ■ LED [ D ] 與 LED [ Ah ] 同步閃爍

- 電池短路或故障
- 電池充電時嘗試啟動車輛
- 充電電壓選擇錯誤
- 充電電流選擇錯誤

### ■ 電瓶已正確連接，卻無法開始充電 (LED [ F ] 沒有閃爍)

- 充電夾線與電瓶端子間的連接不良
- 輸出保險絲跳閘

### ■ 連接到電源後沒有任何LED亮起

- 電源輸入保險絲跳閘。

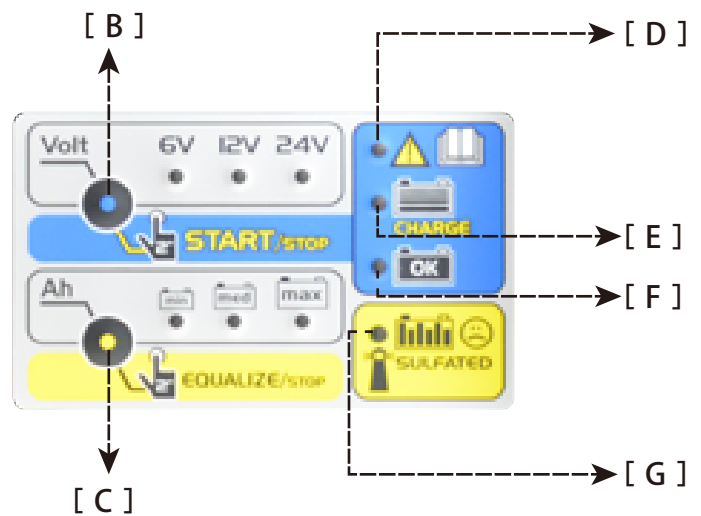

### 安全保險絲，可防止短路和反極性 [ H ]

每當由於夾具或電瓶造成的短路或電池端子正負極反接引起的過充電時，此保險絲都會中斷電路。另外，也許還會有其他的異常狀況造成保險絲無法有效保護充電器（例如，連接了電量非常低的電池並且其極性相反）



始終確保極性正確，以免傷害人體或損壞物件。



更換保險絲之前，關閉本充電器之電源。

- ⓘ 該設備配備了帶有自動復位功能的恆溫保險絲，在熱過載的情況下，該保險絲會跳脫，以防止設備過熱。
- ⓘ 電池充電器是電子操控的，將夾子夾在一起時不會產生火花。此方法不能用於檢查設備操作。

## 售後服務

有關本產品所有的售後服務，歡迎至本公司官方網站：

[www.chargersite.com.tw](http://www.chargersite.com.tw)

或是可以致電本公司客服電話：(02)2592-2508

## 保固條款

DECA 自動電瓶充電器，本產品有提供12個月(一年)的保固服務，以防止使用者遭遇產品的缺陷或不良。(購買日期開始起算一年期效)

【注意】購買時，請掃QR code進入本公司產品登入頁面，請在購買時儘快登入，本公司核對資料確認出貨紀錄核對無誤才會提供保固服務。

### 保固除外條款：

以下情況本公司恕無法提供任何保固服務：

1. 使用者未切實保養商品，使商品曝露在惡劣環境下
2. 使用者任意拆解或改裝
3. 操作時未經說明書指示而引起商品損壞
4. 人為疏失或其他因素造成商品故障損壞
5. 遭遇戰爭、天災等不可抗因素造成商品損壞



註冊您購買的商品